

# CONTINGUTS : CONDUCCIÓ (RECTA, CORVA I ZIG-ZAG) I CONDUCCIÓ + TIR

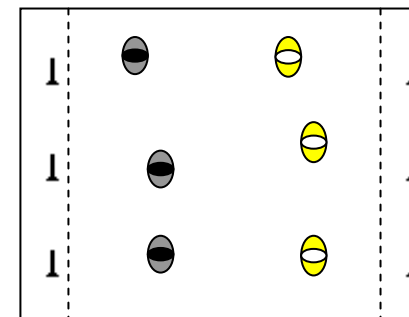
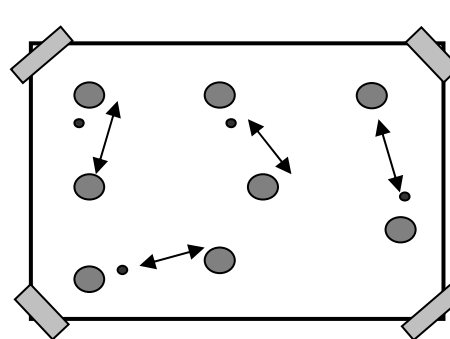
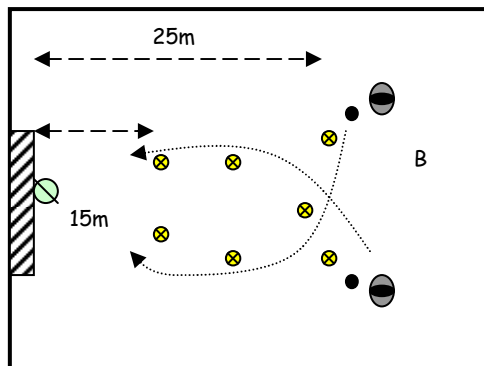
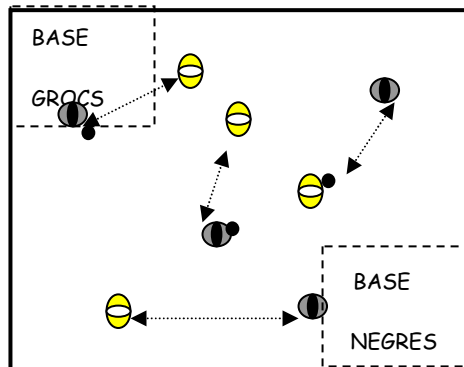

## JOC DE CONDUCCIÓ

Els jugadors s'agrupen en parelles i van fent passes pel terra amb l'interior del peu per tot l'espai de joc. Un de la parella anirà amb peto i l'altre sense, formant d'aquesta forma 2 equips.

A la senyal de l'entrenador cada equip haurà d'anar corrents a la seva "base". L'equip que arribi abans amb tots els seus membres guanya.

## FONAMENTS TÈCNICS : CONDUCCIÓ CORVA + TIR

El jugador ha de fer conducció corva seguint la trajectòria marcada pels conos i finalitzar la seva acció amb xut a porteria.

Fila A : conducció amb exterior cama esquerra i tir amb esquerra.

Fila B: conducció amb exterior cama dreta i tir amb dreta.

## JOC DE CONDUCCIÓ

Els jugadors per parelles van fent passes curts amb l'interior del peu de totes dues cames en moviment per l'espai de joc. A la senyal de l'entrenador aquell que tingui la pilota ha d'intentar fer gol en qualsevol de les 4 porteries repartides en l'espai de joc.  
4-5 repeticions i alternar la conducció amb cama dreta i amb la cama esquerra.

## JOC DE FUTBOL: FUTBOL-RUGBY

Es fan 2 GRUPS DE TREBALL amb equips de 2-3 jugadors. L'equip en possessió ha de fer arribar la pilota a l'altre extrem del terreny de joc i fer marca.  
Per fer marca s'ha de fer un regat en autopassada a qualsevol de les 3 piques de l'equip contrari.

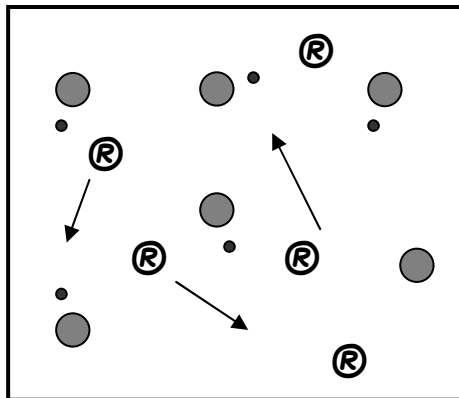

**JOC DE CONDUCCIÓ**

Dividim al grup en 2 equips de 5-6 jugadors. Un equip amb tots els jugadors amb pilota i l'altre equip tots sense pilota. L'equip sense pilota intenta robar totes les pilotes a l'equip contrari. Guanya aquell equip que aconsegueix robar totes les pilotes en el menor temps possible. Fer 2-3 repeticions, en funció de la durada de cada una d'aquestes.

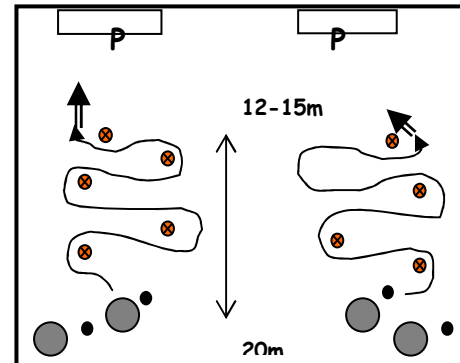

**FONAMENTS TÈCNICS :**  
**CONDUCCIÓ EN ZIG-ZAG + TIR**

El jugador ha de superar conduint en zig-zag (tipus slalom) els conos, per acabar xutant a porteria.

Per tal de superar l'últim cono es farà regat de sortida amb l'exterior de la mateixa cama de xut.

Es fan 2 grups de treball, fent servir les mateixes superfícies de contacte que a la tasca anterior i amb el mateix temps.

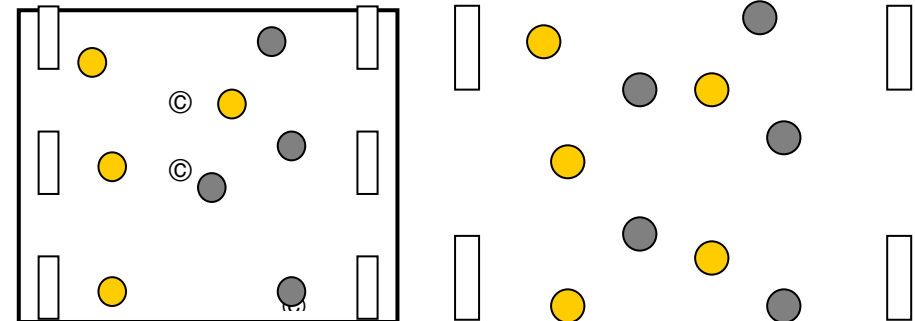

**JOC D'APLICACIÓ: CONDUCCIÓ -**  
**4C4+3CM**

Cada equip pot marcar gol en qualsevol de les 3 porteries que li corresponen.

El gol s'ha de marcar obligatòriament entrant en conducció a les porteries. L'equip atacant té l'ajuda de 3 comodins, per tal d'orientar el joc correctament, aprofitar els espais lliures i trobar aquell jugador sense marca que pugui fer gol amb facilitat.

**PARTIT**

Es fan 2 equips amb el mateix número de jugadors. Per fer gol, s'ha d'entrar conduint la pilota en qualsevol de les 2 porteries que pot atacar cada un dels equips.

**Els porters faràn de jugadors.**